

Karakteristike

To je najmožnejša zračna zavesa proti insektom serije FLY, posebej zasnovana za preprečevanje prehoda insektov skozi katerikoli vhod. FLY KXL je visoko zmogljiva industrijska zračna zavesa z visoko učinkovitostjo z integriranim kompletom proti insektom, ki ustvarja visoko hitrostno zračno pregrado in zmanjšuje prehod žuželk v objekte, industrijske zgradbe in kjer je potrebna kontrola insektov.

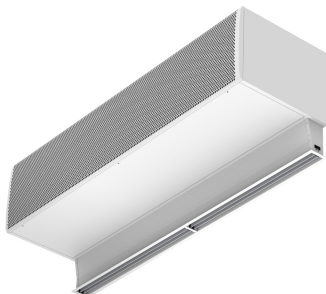

- "Posebej oblikovana za nadzor nad žuželkami pri vseh vhodih v prehranske ustanove, industrijske ustanove, bolnišnice ali vsa ostala območja. Visoka hitrostna zračna pregrada za preprečevanje vstopa insektov v zgradbe. Do 4 metrov višina vrat po standardu NSF 37."
- Samonosilna konstrukcija ohišja iz pocinkane jeklene plošče, izdelano v strukturni epoksi-poliestrski barvi standardno bele barve RAL9016. Druge barve ali nerjavne jeklo so na voljo po zahtevi.
- Velika fasetirana rešetka ne potrebuje intenzivnega vzdrževanja.
- Vključuje komplet izhodov proti insektom z in iz anodiziranega aluminija oblikovani z zračnim profilom, nastavljivi od 0 do 15 ° na vsaki strani.
- Tip "A" brez ogrevanja, samo zrak.
- Vključuje Plug&Play ročno avtomatsko krmiljenje s 10m kablom RJ45 in magnetnim kontaktom za vrata. Izbirno: Clever nadzor (programabilni, avtomatski, inteligentni, varčni, Modbus RTU za BMS...)

Specifikacije

50Hz

Neogrevano		
Model	Nominalni pretok zraka (m ³ /h)	Priporočena višina instalacije (m)
FLY KXL 1000 A	5300	4
FLY KXL 1500 A	7950	4
FLY KXL 2000 A	10600	4
FLY KXL 2500 A	13250	4
FLY KXL 3000 A	15900	4

60Hz

Neogrevano		
Model	Nominalni pretok zraka (m ³ /h)	Priporočena višina instalacije (m)
FLY KXL 1000 A 60Hz	5300	4
FLY KXL 1500 A 60Hz	7950	4
FLY KXL 2000 A 60Hz	10600	4
FLY KXL 2500 A 60Hz	13250	4
FLY KXL 3000 A 60Hz	15900	4

Dimenzije

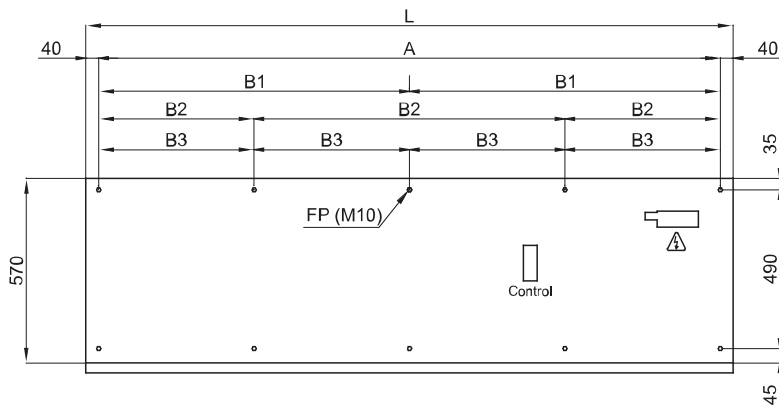

L	FP	A	B1	B2	B3
1000	4	920	-	-	-
1500	6	1420	710	-	-
2000	6	1920	960	-	-
2500	8	2420	-	806,7	-
3000	10	2920	-	-	730

